

M-255 自动门专用磁力锁

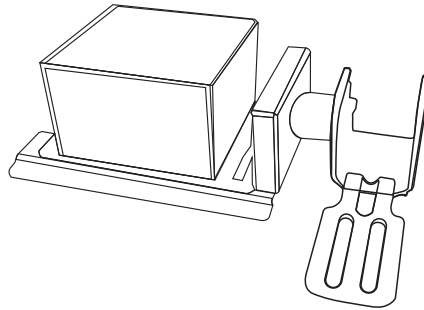

1 安全指示



非常感谢购买本产品，为了正确使用本产品，请在使用前认真阅读本操作手册。

2 产品概览

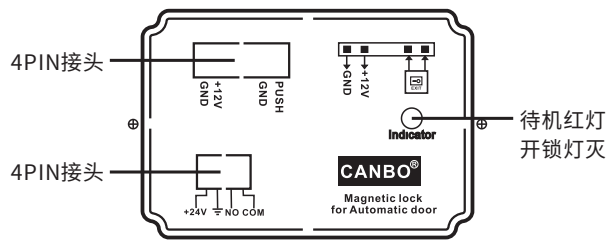

3 接线图



4 配件说明及安装

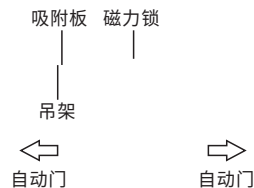
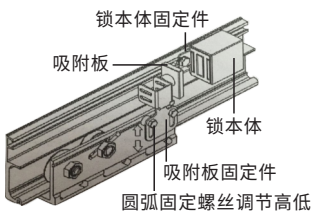

A. 配件说明

1. 固定件用来将锁本体和吸附板固定。
2. 两个圆通固定螺丝用来固定吸附板，吸附板可以调节高低使吸附板与锁本体保持合适高度。

B. 安装说明

1. 先将上锁本体固定件的方螺母放在背板上(与上控制器的方螺母一起放置)。
2. 将锁本体放进背板并用螺丝固定。
3. 将吸附板上在滑动门吊架上，并调至与锁本体高度一致。



1. 安装本磁力锁前请先确定电源电压及极性，以免误接烧毁电磁锁。
2. 送电前请先确定吸附板在自动门左右动作时是否会与其它设备或连框卡住。
3. 非本公司工程人员，请勿打开外壳进行维修或改变电气特性。

5 外观尺寸

锁体尺寸： 73(L)x66(W)x46(H)mm

活体支架尺寸： 118(L)x59~88(W)mm

吸片尺寸： 60(L)x38(W)x11(H)mm

吸片支架尺寸： 107x35x39mm(小)