

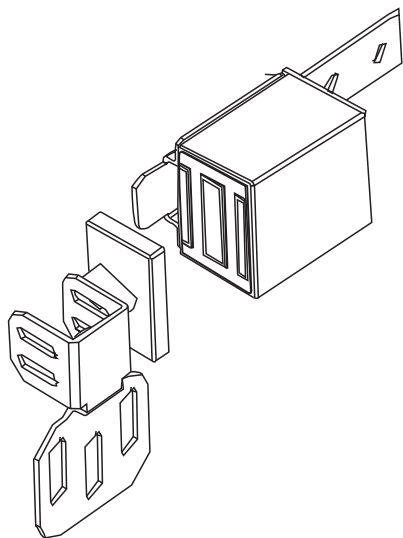

操作指南

M-255 自动门专用磁力锁

Make your choice



1 安全指示

! 非常感谢购买本产品，为了正确使用本产品，请在此使用前认真阅读本操作手册。

2 整体特质

- 该磁力锁整体设计简洁，安装方便。
- 电路部分采用了独特的去磁电路设计，确保消除残磁现象。
- 本体安装位置可以调节，可灵活装配于自动门上。
- 吸附板固定件除上下可调外，前后亦可调整，方便调整安装，与本体吻合。
- 供电方式为AC/DC24V，内置12V稳压电路，可输出12V给门禁供电。
- 磁力锁本体内置开锁状态指示灯，方便对自动门进行维护。
- 最大拉力80公斤(175LBS)。
- 功耗低，稳定可靠。

3 磁力锁面板介绍

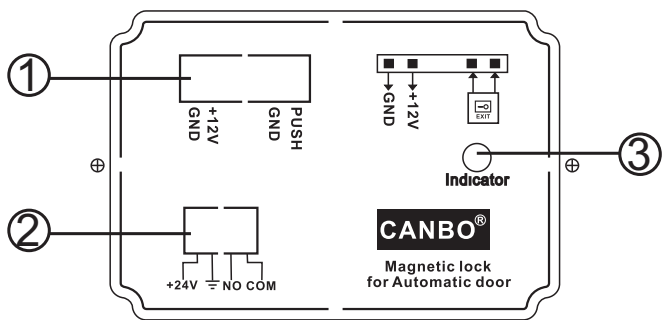

① 4PIN接头。

② 4PIN接头。

③ Indicator(状态灯--红色): (1). 正常待机状态时状态灯亮。
(2). 开锁时指示灯常灭。

4 磁力锁接线说明

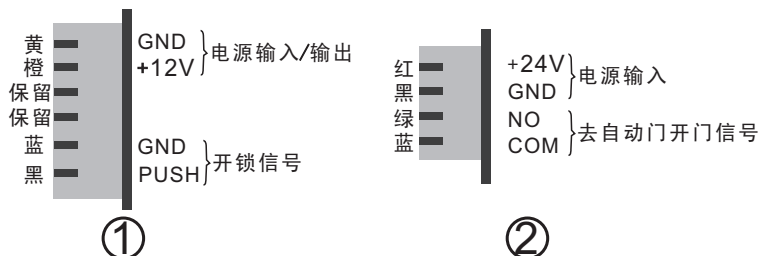

5 配件说明及安装方法

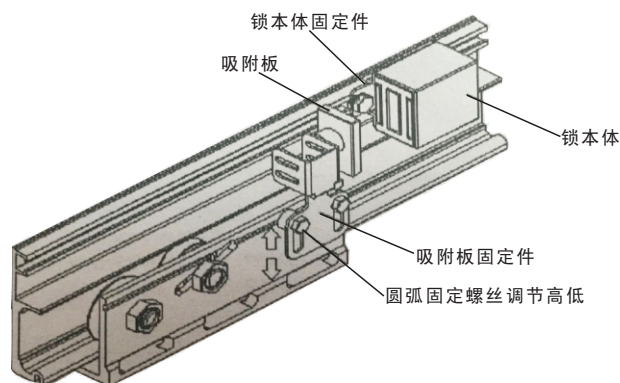

A、配件说明

- 1、固定件用来将锁本体和吸附板固定。
- 2、两个圆通固定螺丝用来固定吸附板，吸附板可以调节高低使吸附板与锁本体保持合适高度。

B、安装说明

- 1、先将上锁本体固定件的方螺母放在背板上（与上控制器的方螺母一起放置）。
- 2、将锁本体放进背板并用螺丝固定。
- 3、将吸附板上在滑动门吊架上，并调至与锁本体高度一致。

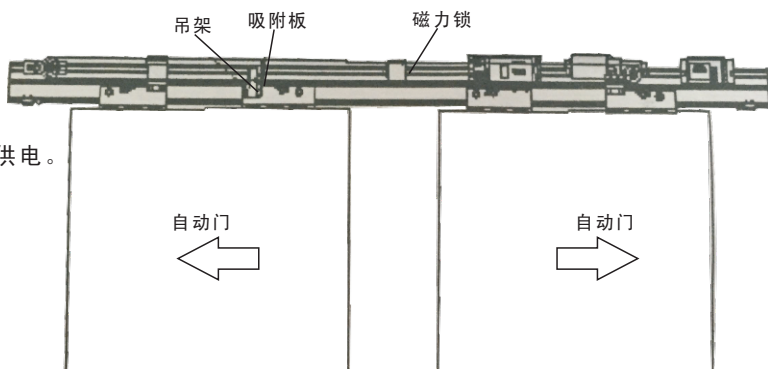

6 注意事项

- 1、安装本磁力锁前请先确定电源电压及极性，以免误接烧毁电磁锁。
- 2、送电前请先确定吸附板在自动门左右动作时，是否会与其它设备或连框卡住。
- 3、非本公司工程人员，请勿打开外壳进行维修或改变电气特性。

7 锁整体外观尺寸

- 锁体：长71×宽65×厚45 (mm)
- 吸片：长60×宽32×厚10 (mm)
- 锁体支架：长147×宽65×厚3 (mm)
- 吸片支架：长116×宽68×厚38 (mm)